

Ersatzteilliste Spare parts list

Rohrzufuhr
Grundeinheit und
Beistelleinheit

Pipe Feeder
Base Unit and
Optional Unit



Code 790 068 756

Maschinen-Nr. / Machine-no.:

Alle Rechte, insbesondere das Recht der Vervielfältigung und Verbreitung sowie der Übersetzung, vorbehalten. Vervielfältigungen oder Reproduktionen in jeglicher Form (Druck, Fotokopie, Mikrofilm oder Datenerfassung) bedürfen der schriftlichen Genehmigung durch die Orbitalum Tools GmbH.

All rights reserved (in particular, the rights regarding reproduction, distribution and translation). Reproduction in any form (print, photocopy, microfilm or data storage) requires written permission from Orbitalum Tools GmbH.

Inhaltsverzeichnis

Table of contents

	Seite Page
Grundeinheit/Base Unit	2
Beistelleinheit/Optional Unit	4
Service, Kundendienst/Servicing, customer service	7

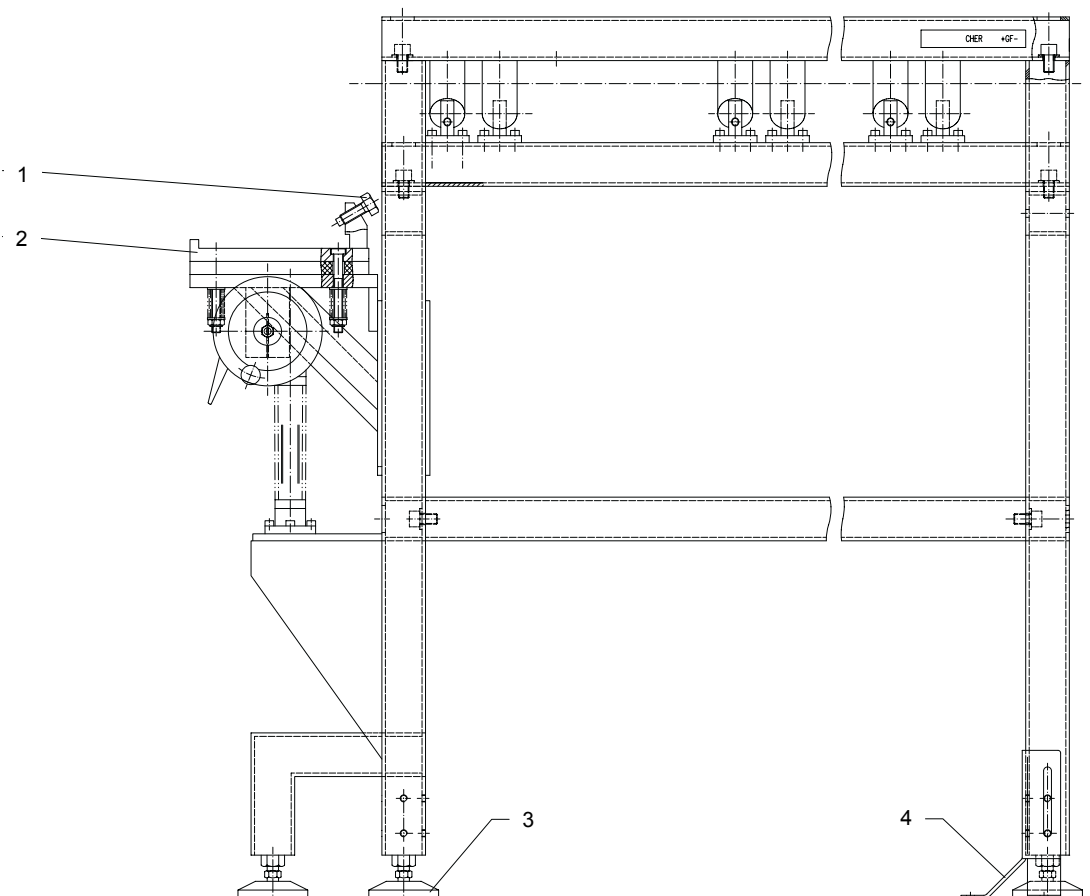
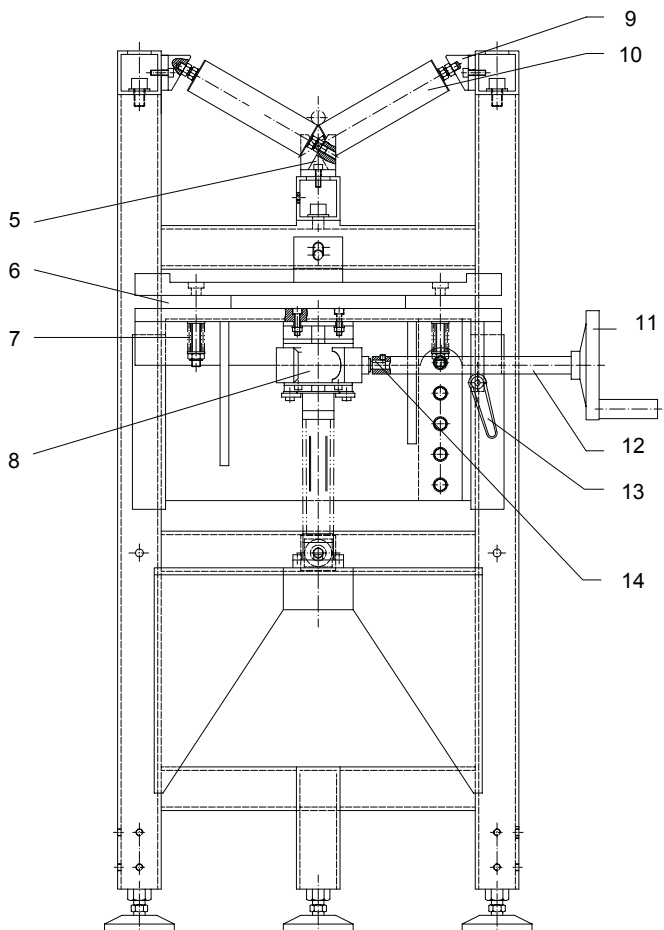

Grundeinheit/Base Unit

Pos. Item No.	Code Part Number	Bezeichnung Description
1	790 041 815	Sechskantschraube M12x38 Hexagon screw M12x38
2	790 068 102	Montageplatte Mounting plate
3	790 068 202	Stellfuss Foot for pipe feeder
4	790 068 053	Bodenwinkel-Baugruppe Floor bracket assembly
5	790 068 211	Rollenkonsole unten Roll bracket below
6	790 068 203	Gummiplatte Rubber sheet
7	790 068 154	Druckfeder Pressure spring

Pos. Item No.	Code Part Number	Bezeichnung Description
8	790 068 204	Winkelgetriebe Angular gear
9	790 068 207	Rollenkonsole oben Roll bracket above
10	790 068 156	Tragrolle Carrying roller
11	790 068 209	Antriebskurbel Crank handle
12	790 068 208	Spindel Spindle
13	790 068 155	Kunststoff-Klemmhebel Plastic release handle
14	790 068 210	Keil Wedge

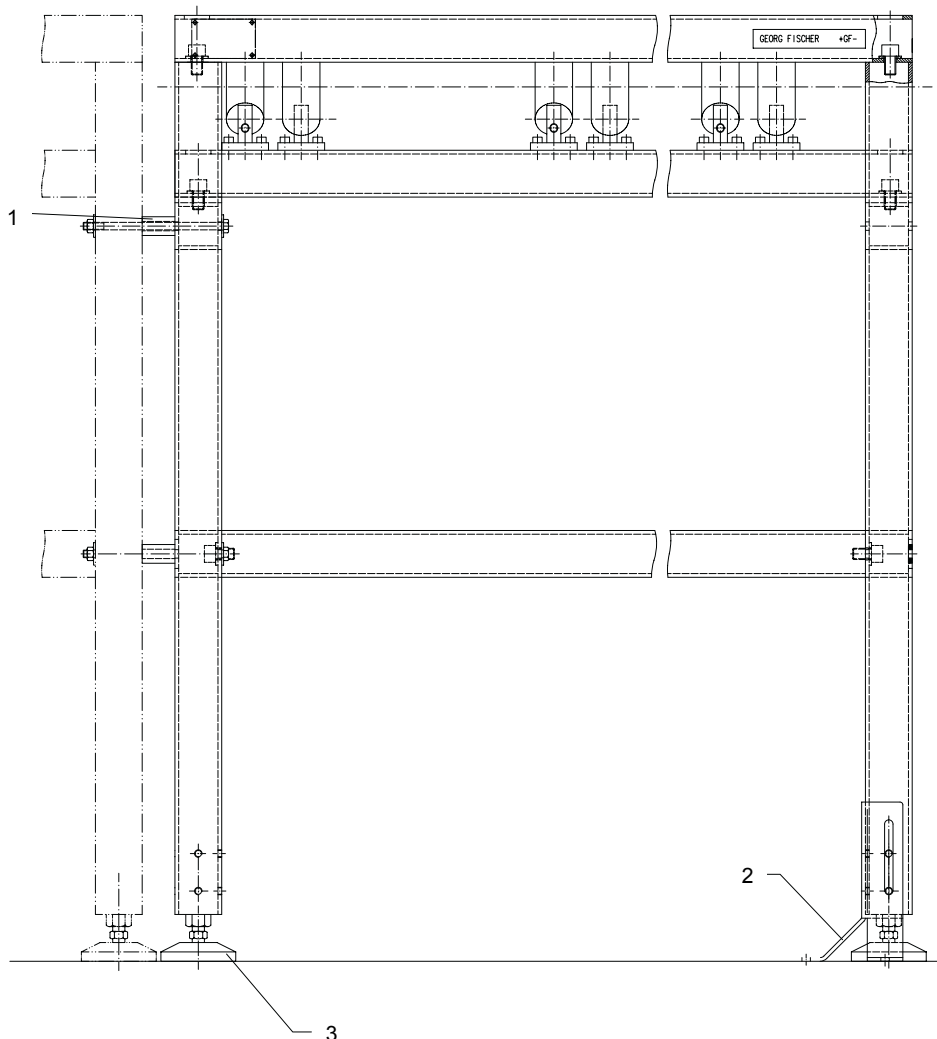
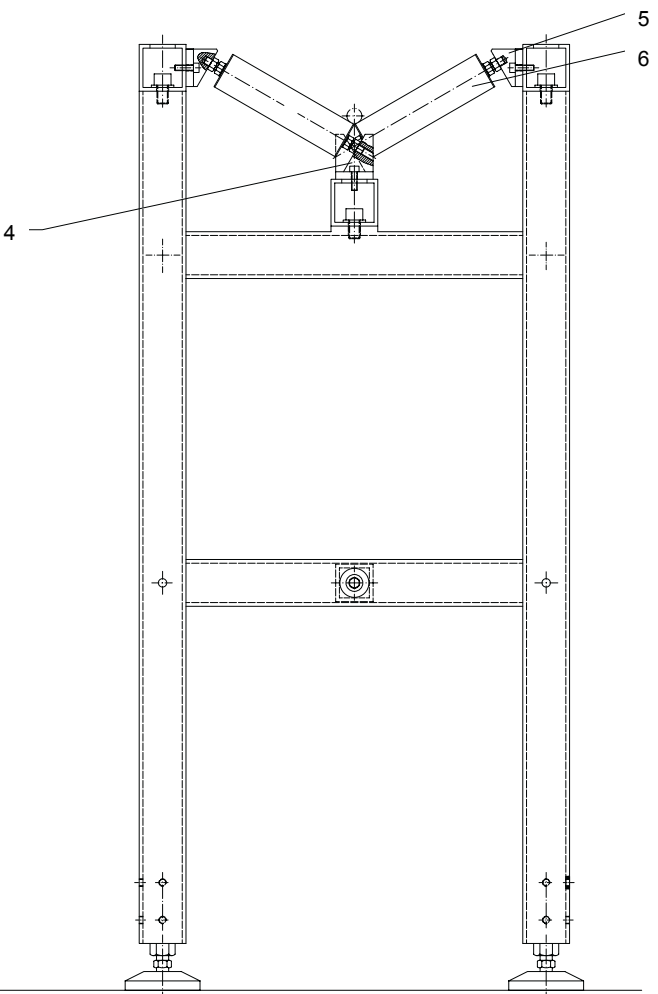

4 Beistelleinheit/Optional Unit

Pos. Item No.	Code Part Number	Bezeichnung Description
1	790 068 212	Distanzhülse Distance sleeve
2	790 068 053	Bodenwinkel-Baugruppe Floor bracket assembly
3	790 068 202	Stellfuss Foot for pipe feeder

Pos. Item No.	Code Part Number	Bezeichnung Description
4	790 068 211	Rollenkonsole unten Roll bracket below
5	790 068 207	Rollenkonsole oben Roll bracket above
6	790 068 156	Tragrolle Carrying roller

Service, Kundendienst/Service, customer service

Für das Bestellen von Ersatzteilen und die Behebung von Störungen wenden Sie sich bitte direkt an unsere für Sie zuständige Niederlassung.

Für die Ersatzteilbestellung geben Sie bitte folgende Daten an:

- Maschinen-Typ: **Rohrzufuhr Grundeinheit** oder **Beistelleinheit**
- Ersatzteilbezeichnung
- Code-Nr.

For ordering spare parts and for problem solving, please contact your branch office directly.

For ordering spare parts please give the following details:

- Machine-Type: **Pipe Feeder Base Unit** or **Optional Unit**
- Name of spare parts
- Part Number

Orbitalum Tools GmbH

Freibühlstraße 19
78224 Singen, Deutschland
Tel. +49 (0) 77 31 / 792-0
Fax +49 (0) 77 31 / 792-500
tools@orbitalum.com
www.orbitalum.com

An ITW Company

790 068 756_01/01 (10.07)

© Orbitalum Tools GmbH

D-78224 Singen 2007

Printed in Germany